

GasAlert **MicroClip**

Détecteur Multigaz

Manuel d'utilisation

BW
Technologies
by Honeywell

Garantie limitée et limite de responsabilité

BW Technologies LP (BW) garantit ce produit contre tout vice de pièces et de main d'œuvre dans le cadre d'une utilisation et d'un entretien, pour une durée de deux ans à compter de la date d'expédition à l'acheteur. Cette garantie concerne uniquement la vente de produits neufs à l'acheteur d'origine. Les obligations de BW au titre de la garantie se limitent, au choix de BW, au remboursement du prix d'achat, à la réparation ou au remplacement d'un produit défectueux retourné dans le délai de garantie à un centre de service après-vente agréé. La responsabilité de BW au titre des présentes ne dépassera en aucun cas le prix d'achat payé par l'acheteur du produit.

La présente garantie ne couvre pas :

- les fusibles, les piles jetables ou le remplacement périodique des pièces en raison d'une usure découlant de l'utilisation normale du produit
- tout produit qui, de l'avis de BW, a fait l'objet d'une utilisation abusive, d'une modification, de négligence, ou de dommages accidentels ou liés à des conditions d'utilisation, une manipulation ou une utilisation anormale
- tout dommage ou défaut attribuable à une réparation du produit par une personne autre qu'un distributeur agréé, ou à l'installation de pièces non agréées pour ce produit

Les obligations énoncées dans la présente garantie sont subordonnées aux points suivants :

- qualité de l'entreposage, de l'installation, de l'étalonnage, de l'utilisation, de l'entretien et respect des instructions du manuel et de toute autre recommandation applicable de BW
- notification rapide à BW de la part de l'acheteur en cas de problème et, le cas échéant, mise à disposition du produit pour correction. Aucun produit ne sera retourné à BW avant réception par l'acheteur des instructions d'expédition de la part de BW
- BW a le droit d'exiger de l'acheteur un justificatif d'achat (facture d'origine, contrat de vente ou bordereau d'expédition), afin d'établir que le produit est bien couvert par la période de garantie.

L'ACHETEUR ACCEPTE QUE LA PRÉSENTE GARANTIE LUI EST EXCLUSIVE ET TIENT LIEU DE TOUTE AUTRE GARANTIE, EXPLICITE OU IMPLICITE, Y COMPRIS (LISTE NON EXHAUSTIVE) TOUTE GARANTIE IMPLICITE DE QUALITÉ MARCHANDE OU D'ADÉQUATION A UN USAGE PARTICULIER. BW NE POURRA ÊTRE TENU RESPONSABLE D'AUCUN DOMMAGE PARTICULIER, INDIRECT, ACCIDENTEL OU CONSÉCUTIF, NI D'AUCUNS DÉGÂTS OU PERTES DE DONNEES, QUE CE SOIT À LA SUITE D'UNE INFRACTION AUX OBLIGATIONS DE LA GARANTIE OU SUR UNE BASE CONTRACTUELLE, EXTRA-CONTRACTUELLE OU AUTRE.

Dans la mesure où certains États n'autorisent pas les limitations de garantie implicite, ni les exclusions ou limitations pour dommages directs ou indirects, il se peut que les limitations et les exclusions de cette garantie ne s'appliquent pas à tous les acheteurs. Si pour une quelconque raison, une disposition de la présente garantie était jugée illégale ou irrecevable par une autorité compétente, cette disposition n'affecterait en rien la validité ou le caractère exécutoire des autres dispositions.

Comment contacter BW Technologies by Honeywell

États-Unis : 1-888-749-8878

Canada : 1-800-663-4164

France : +33 (0) 4 42 98 17 70

Europe : +44(0) 1295 700300

Autres pays : +1-403-248-9226

E-mail : info@gasmonitors.com

Découvrez le site Internet de BW Technologies by Honeywell à l'adresse : www.gasmonitors.com

GasAlertMicroClip

Introduction

Le manuel d'utilisation donne des informations de base sur le GasAlertMicroClip XT et XL. Pour consulter l'intégralité des instructions d'utilisation, reportez-vous au *Guide technique du GasAlertMicroClip* fourni sur le CD-ROM. Le détecteur de gaz GasAlertMicroClip (« le détecteur ») signale la présence dangereuse de gaz à des concentrations supérieures aux seuils d'alarme définis par l'utilisateur. Le détecteur est un appareil de sécurité individuel. Il est de votre responsabilité de réagir à l'alarme de manière appropriée.

Remarque

Le détecteur est configuré par défaut sur l'affichage en langue anglaise. D'autres langues sont néanmoins disponibles sur l'appareil, à savoir le portugais, l'espagnol, l'allemand et le français. Les affichages propres à chaque langue sont présentés dans les manuels d'utilisation correspondants.

Mise à zéro des capteurs

Pour procéder à la mise à zéro des capteurs, reportez-vous aux étapes 1 à 3 de la section *Étalonnage*, page 7.

Avertissement

Cet appareil contient une batterie au lithium polymère. Mettez immédiatement au rebut les piles au lithium usagées. Veillez à ne jamais les démonter ou les jeter au feu. Ne les mélangez pas aux autres déchets solides. Les piles usagées doivent être éliminées par un centre de recyclage agréé ou par un centre de traitement de matières dangereuses.

Informations de sécurité – À lire au préalable

Respectez rigoureusement les instructions d'utilisation figurant dans ce manuel ainsi que dans le guide technique sous peine de compromettre la protection offerte par le détecteur. Lisez les mises en garde suivantes avant d'utiliser le détecteur.

⚠ Mises en garde

- **Avertissement** : Le remplacement d'un composant de l'appareil peut compromettre la sécurité intrinsèque du détecteur.
- **Mise en garde** : Pour des raisons de sécurité, cet appareil doit être utilisé et entretenu par du personnel qualifié uniquement.
Lisez attentivement le manuel avant d'utiliser l'appareil ou d'en assurer l'entretien et assurez-vous d'en avoir bien compris les instructions.
- Chargez le détecteur avant sa première utilisation. BW recommande de recharger le détecteur après chaque journée d'utilisation.
- Avant toute utilisation du détecteur, reportez-vous à la section Poisons et contaminants des capteurs.
- Étalonnez le détecteur avant sa première utilisation, puis de manière régulière, en fonction de l'utilisation et de l'exposition du capteur aux poisons et autres contaminants. BW recommande d'effectuer un étalonnage au moins une fois tous les 180 jours (6 mois).
- Le capteur de gaz combustibles est étalonné en usine au méthane, à une concentration de 50 % de la LIE. Si le contrôle porte sur un autre gaz combustible dans la plage de % LIE, étalonnez le capteur en utilisant le gaz approprié.
- Sur cet appareil, seule la détection de gaz combustibles a fait l'objet d'une évaluation des performances par CSA International.
- Veillez à effectuer l'étalonnage dans une zone sûre, exempte de gaz dangereux, et dans une atmosphère contenant 20,9 % d'oxygène.
- Si le capteur de gaz combustibles a été exposé à des contaminants/poisons (composés de soufre, vapeurs de silicium, produits halogénés, etc.), il est conseillé de vérifier son bon fonctionnement en le mettant en présence d'une concentration connue d'un gaz.
- Avant chaque utilisation quotidienne, BW recommande d'effectuer un test fonctionnel des capteurs afin de vérifier qu'ils réagissent bien aux gaz présents, en exposant le détecteur à une concentration de gaz supérieure aux seuils d'alarme. Vérifiez manuellement que les alarmes sonore et visuelle sont activées. Étalonnez l'appareil si les relevés ne sont pas conformes aux limites spécifiées.

- **Mise en garde :** Des relevés élevés hors échelle peuvent indiquer la présence d'une concentration explosive.
- Toute mesure en rapide augmentation suivie d'une diminution ou d'une mesure fantaisiste peut indiquer une concentration de gaz au-delà de la limite d'échelle supérieure, risquant donc d'être dangereuse.
- Une exposition prolongée du GasAlertMicroClip à certaines concentrations de gaz combustibles et dans certaines atmosphères peut nuire à l'élément de détection et altérer gravement ses performances. Étalonnez le détecteur après toute exposition à des concentrations élevées de gaz combustibles ayant déclenché son alarme. Si nécessaire, remplacez le capteur.
- Protégez le capteur de gaz combustibles contre toute exposition aux composés de plomb, aux silicones et aux hydrocarbures chlorés.
- L'exposition du capteur à certaines vapeurs organiques (comme l'essence au plomb ou les hydrocarbures halogénés) peut altérer temporairement son bon fonctionnement. Il est recommandé de procéder à un test fonctionnel ou à un étalonnage après toute exposition.
- Cet appareil est destiné uniquement à une utilisation dans des atmosphères potentiellement explosives, dans lesquelles la concentration d'oxygène ne dépasse pas 20,9 % (v/v).

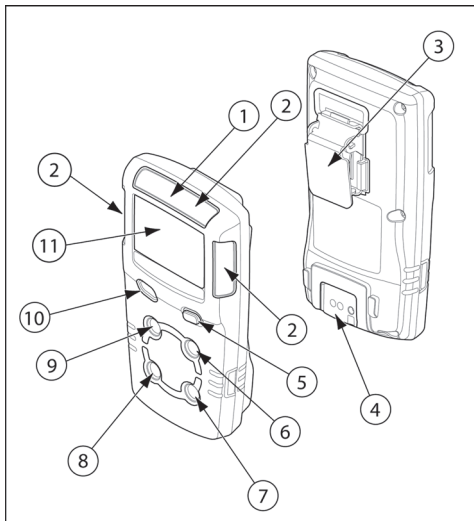
Pièces du GasAlertMicroClip

Numéro	Description
1	IntelliFlash
2	Indicateurs d'alarme visuelle (LED)
3	Pince crocodile
4	Connecteur de recharge/interface IR
5	Touche
6	Capteur de monoxyde de carbone (CO)
7	Capteur d'hydrogène sulfuré (H ₂ S)
8	Capteur d'oxygène (O ₂)
9	Capteur de gaz combustibles (LIE)
10	Alarme sonore
11	Affichage à cristaux liquides (LCD)

Éléments de l'affichage

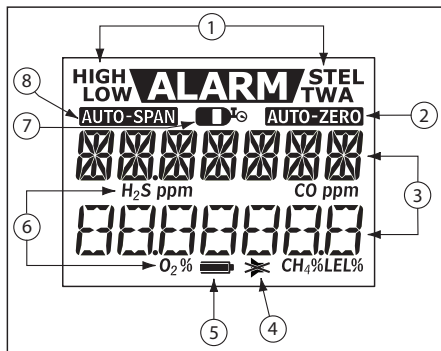

Numéro	Description
1	Type d'alarme
2	Mise à zéro automatique des capteurs
3	Valeur numérique
4	Mode discrétion
5	Indicateur de charge de la batterie
6	Barres d'identification du gaz
7	Bouteille de gaz
8	Réglage automatique de la sensibilité du capteur

Touches

Touche	Description
	<ul style="list-style-type: none">• Pour mettre le détecteur en marche, appuyez sur la touche ○.• Pour arrêter le détecteur, appuyez sur la touche ○ et maintenez-la enfoncée jusqu'à la fin du décompte ETEINDR. L'affichage s'éteint.• Pour afficher les relevés VME, VLE et maximum, appuyez deux fois sur la touche ○. Pour effacer les relevés VME, VLE et maximum, appuyez sur la touche ○ lorsque le mot EFFACER apparaît.• Pour lancer l'étalonnage, commencez par éteindre le détecteur. Appuyez sur la touche ○ et maintenez-la enfoncée pendant le décompte d'arrêt du détecteur. Maintenez la touche ○ enfoncée une fois l'affichage éteint. Le décompte ETALONN apparaît alors. Relâchez la touche ○ à la fin du décompte ETALONN.• Pour activer le rétroéclairage lorsque le détecteur est en fonctionnement normal, appuyez sur la touche ○.• Pour acquitter les alarmes verrouillées, appuyez sur la touche ○.• Pour acquitter une alarme basse et désactiver l'alarme sonore, appuyez sur la touche ○ (si l'option Acquittement d'alarme basse est activée).

Poisons et contaminants des capteurs

Divers produits de nettoyage, solvants et lubrifiants peuvent contaminer les capteurs et les endommager définitivement. Avant d'employer de tels produits à proximité des capteurs de détection, consultez la mise en garde et la liste ci-après.

⚠ Mise en garde

Respectez les procédures et les produits suivants recommandés par BW Technologies by Honeywell :

- **Utilisez des produits de nettoyage à base d'eau.**
- **Utilisez des produits de nettoyage sans alcool.**
- **Nettoyez l'extérieur de l'appareil à l'aide d'un chiffon doux et humide.**
- **N'utilisez pas de savon, de produits de lustrage ou de solvants.**

Voici quelques produits courants à ne pas employer près des capteurs :

Produits de nettoyage et lubrifiants

- Nettoyants pour freins
- Lubrifiants
- Produits antirouille

- Nettoyants pour vitres et fenêtres
- Liquides vaisselle
- Produits de nettoyage à base d'agrumes
- Produits de nettoyage à base d'alcool
- Désinfectants
- Détergents anioniques
- Méthanol (carburants et antigels)









Silicones

- Produits de nettoyage et fongicides préventifs à base de silicone
- Adhésifs, enduits d'étanchéité et gels à base de silicone
- Crèmes pour les mains/le corps et médicinales à base de silicone
- Mouchoirs en papier contenant des silicones
- Agents antifongiques
- Produits de lustrage

Aérosols

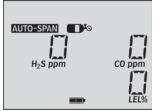
- Agents et sprays répulsifs anti-insectes
- Lubrifiants
- Produits antirouille
- Nettoyants pour fenêtres

Étalonnage

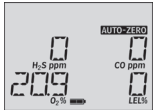
Procédure	Affichage	Procédure	Affichage
<p>⚠ Mise en garde</p> <p>Veillez à effectuer l'étalonnage dans une zone sûre, exempte de gaz dangereux, dans une atmosphère contenant 20,9 % d'oxygène.</p> <p>1. Appuyez sur la touche  et maintenez-la enfoncée pendant le décompte d'arrêt du détecteur. Continuez à maintenir la touche  enfoncée après l'extinction de l'affichage.</p>		<p>1. Lorsque AUTO-SPAN s'affiche et clignote , raccordez la bouteille d'étalonnage (voir page 9) et injectez le gaz à un débit compris entre 250 à 500 ml/min.</p> <p>Dès que le détecteur a détecté une quantité de gaz suffisante (après environ 30 secondes), il émet un bip et l'icône AUTO-SPAN clignote pendant qu'il termine l'étalonnage.</p>	
<p>1. L'affichage se rallume et le décompte ETALONN apparaît. Continuez à maintenir la touche  enfoncée jusqu'à la fin du décompte et relâchez-la une fois en mode étalonnage.</p>		<p>1. Le message ETALONN apparaît. Le nombre de jours restants avant la prochaine échéance d'étalonnage s'affiche ensuite pour chaque capteur. L'écran LCD affiche ensuite l'échéance d'étalonnage la plus proche car certains capteurs requièrent un étalonnage plus fréquent.</p>	
<p>1. AUTO-ZERO clignote pendant que le détecteur met à zéro tous les capteurs et étalonne le capteur d'oxygène. Si la mise à zéro d'un capteur échoue, l'étalonnage est impossible. Une fois la mise à zéro effectuée, le message METTEZ DU GAS s'affiche.</p>		<p><i>Remarque : Utilisez uniquement le capuchon d'étalonnage pour procéder à l'étalonnage de la sensibilité et aux tests fonctionnels.</i></p> <p><i>Les courants d'air peuvent fausser les mesures et nuire aux étalonnages.</i></p> <p><i>N'étalonnez pas le détecteur lorsqu'il se recharge ou immédiatement après sa recharge.</i></p>	

Raccordement de la bouteille de gaz au détecteur

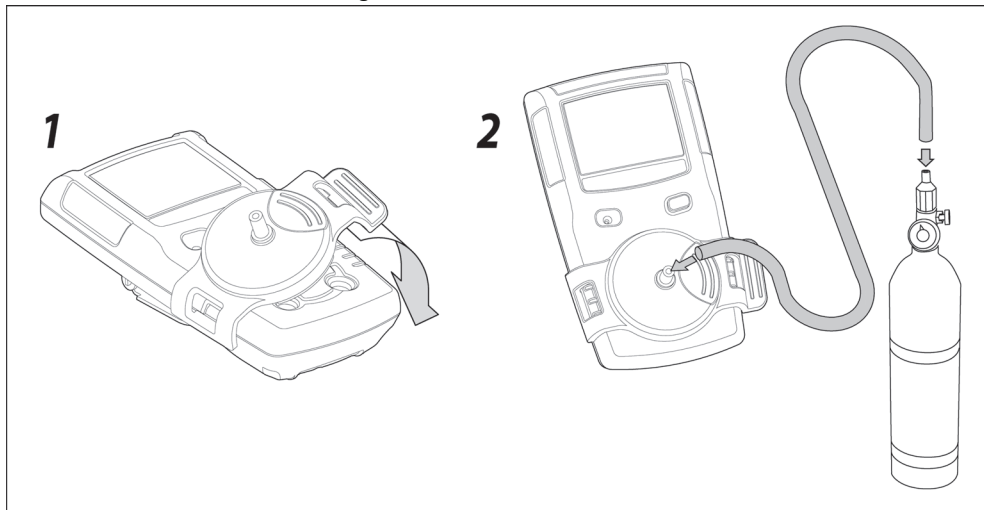

Test fonctionnel

Recommandations concernant la bouteille de gaz (test fonctionnel)

• Afin d'assurer la précision du test fonctionnel, utilisez un gaz de haute qualité. Employez des gaz approuvés par le National Institute of Standards and Technology (institut américain des normes et de la technologie).

• N'utilisez pas de bouteille de gaz dont la date d'expiration est dépassée.

Raccordement de la bouteille de gaz

1. Branchez le flexible d'étalonnage au régulateur 0,5 l/min. de la bouteille de gaz. Si vous utilisez la station MicroDock II, vous devez utiliser un régulateur de débit à la demande.

REMARQUE : Toutes les bouteilles utilisées avec des régulateurs de débit à la demande doivent répondre aux spécifications de pression d'entrée maximale suivantes :

- Bouteilles jetables 0-1000 psig/70bar
- Bouteilles rechargeables 0-3000 psig/270 bar

Pour effectuer un test fonctionnel à l'aide de la station MicroDock II, reportez-vous au manuel d'utilisation du système MicroDock II.

2. Connectez le flexible d'étalonnage au capuchon d'étalonnage.
3. Fixez le capuchon d'étalonnage au détecteur.
4. Appliquez le gaz. Vérifiez que les alarmes sonore et visuelle sont activées.
5. Fermez le régulateur et retirez le capuchon d'étalonnage du détecteur. REMARQUE : Le détecteur reste provisoirement sous alarme jusqu'à la dispersion du gaz au niveau des capteurs.
6. Déconnectez le flexible du capuchon d'étalonnage et du régulateur.

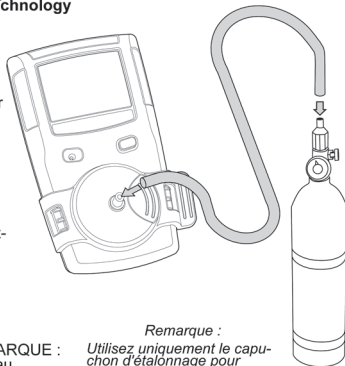



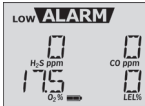
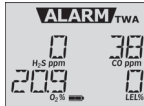
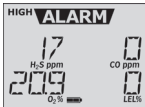
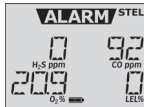
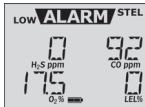
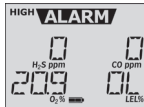

Remarque :
Utilisez uniquement le capuchon d'étalonnage pour effectuer les étalonnages et les tests fonctionnels.

Alarmes

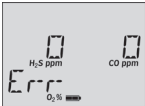
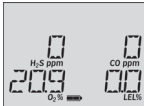
Le tableau suivant présente les différentes alarmes et les affichages correspondants. Si le **Mode Discrétion** est activé, les alarmes sonore et visuelle sont désactivées. Seule l'alarme vibrante fonctionne.

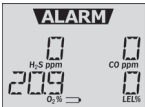
Alarme	Affichage	Alarme	Affichage
Low Alarm (Alarme basse) <ul style="list-style-type: none"> • Sirène lente • Flashes intermittents lents • Clignotement de l'icône ALARM et de la barre de gaz • Activation de l'alarme vibrante 		TWA Alarm (Alarme VME) <ul style="list-style-type: none"> • Sirène lente • Flashes intermittents lents • Clignotement de l'icône ALARM et de la barre de gaz • Activation de l'alarme vibrante 	
High Alarm (Alarme haute) <ul style="list-style-type: none"> • Sirène rapide • Flashes intermittents rapides • Clignotement de l'icône ALARM et de la barre de gaz • Activation de l'alarme vibrante 		STEL Alarm (Alarme VLE) <ul style="list-style-type: none"> • Sirène rapide • Flashes intermittents rapides • Clignotement de l'icône ALARM et de la barre de gaz • Activation de l'alarme vibrante 	
Multi-Gas Alarm (Alarme multigaz) <ul style="list-style-type: none"> • Sirène et flashes alternant entre rythme rapide et rythme lent • Clignotement de l'icône ALARM et des barres de gaz • Activation de l'alarme vibrante 		Over Limit (OL) Alarm (Alarme de dépassement d'échelle (OL)) <ul style="list-style-type: none"> • Sirène et flashes intermittents rapides • Clignotement de l'icône ALARM et de la barre de gaz • Activation de l'alarme vibrante • Affichage du symbole OL 	

Alarme	Affichage	Alarme	Affichage
<p>Alarme de capteur</p> <ul style="list-style-type: none"> • À la mise en marche Le message Error [nom du capteur] s'affiche. • En fonctionnement normal Err est affiché. 		<p>Bip de bon fonctionnement et IntelliFlash</p> <ul style="list-style-type: none"> • Un bip et un flash par seconde <p><i>Remarque : Le signal sonore de bon fonctionnement et la fonction IntelliFlash se désactivent automatiquement en cas de batterie faible, d'échec de l'auto-test, d'échec de l'étalonnage, d'échec du test fonctionnel ou d'alarme.</i></p>	
<p>Alarme de batterie faible</p> <ul style="list-style-type: none"> • Séquence de 10 sirènes et flashes rapides intermittents suivie d'un silence de 7 secondes avant reprise d'une nouvelle séquence (durée : 15 minutes) • Clignotement des icônes  et ALARM, affichage du message FAIBLE et activation de l'alarme vibrante • Début de la séquence d'alarme d'arrêt automatique après 15 minutes d'alarme de batterie faible • Affichage du mot ETEINDR avant l'arrêt du détecteur 		<p>Alarme d'arrêt automatique</p> <ul style="list-style-type: none"> • Séquence de 10 sirènes et flashes rapides intermittents suivie d'un silence de 1 seconde avant reprise d'une nouvelle séquence (7 séquences consécutives) • Affichage du message FAIBLE et de l'icône ALARM ; activation de l'alarme vibrante • Affichage du mot ETEINDR avant l'arrêt du détecteur 	
<p><i>Remarque : Les alarmes peuvent être réglées avec ou sans verrouillage. Pour activer/désactiver le verrouillage, sélectionnez/désélectionnez l'option Alarmes verrouillées dans Fleet Manager II. La législation en vigueur peut nécessiter une alarme à verrouillage.</i></p> <p><i>Si l'option acquittement de l'alarme basse est activée et qu'une alarme basse se déclenche, appuyez sur la touche  pour couper l'alarme sonore. Les alarmes visuelle et vibrante restent activées. Si l'alarme devient haute on passe en alarme VME ou VLE, l'alarme sonore s'active de nouveau.</i></p>			

Menu des options utilisateur

Pour modifier les options utilisateur, connectez le détecteur à l'adaptateur IR Link et ouvrez Fleet Manager II. Pour plus d'informations, reportez-vous au *manuel d'utilisation de Fleet Manager II*.

Voici les options utilisateur disponibles :

1. **Capteurs – (H₂S, CO, LEL et O₂)**

- **Capteur désactivé** : désactive le capteur.
- **Gaz d'étalonnage – (ppm) / (%LEL) / (%O₂)** : définit la concentration de gaz d'étalonnage pour chaque capteur.
- **Intervalle d'étalonnage (jours)** : définit la fréquence à laquelle les étalonnages doivent être effectués.
- **Intervalle de test fonctionnel (jours)** : définit la fréquence à laquelle les tests fonctionnels doivent être effectués.
- **Alarme basse – (ppm) / (%LEL) / (%O₂)** : définit le seuil d'alarme basse.
- **Alarme haute – (ppm) / (%LEL) / (%O₂)** : définit le seuil d'alarme haute.
- **Alarme VME – (ppm)** : définit le seuil de l'alarme VME (moyenne pondérée dans le temps). Capteurs H₂S et CO uniquement.

- **Alarme VLE – (ppm)** : définit le seuil de l'alarme VLE (limite d'exposition à court terme). Capteurs H₂S et CO uniquement.
 - **Intervalle VLE (minutes)** : définit le temps de référence pour la limite d'exposition à court terme (5 à 15 minutes). Capteurs H₂S et CO uniquement.
 - **Mise à zéro automatique au démarrage** : Lorsque cette option est activée, le détecteur met automatiquement à zéro les capteurs de H₂S, CO et LIE durant l'auto-test de démarrage.
 - **LIE par volume CH₄** : Lorsque cette option est activée, le relevé LIE est affiché en % par volume, dans l'hypothèse d'un environnement contenant du méthane.
 - **Étalonnage automatique au démarrage** : Lorsque cette option est activée, le capteur d'O₂ est automatiquement étalonné au démarrage.
- ### 2. Options utilisateur
- **Signal sonore de bon fonctionnement** : Lorsque cette option est activée, le détecteur émet un bip toutes les secondes. Le bip indique que la batterie est suffisamment chargée pour détecter un gaz dangereux et déclencher une alarme. Par défaut, le bip de bon fonctionnement est désactivé.
 - **Alarmes verrouillées** : Lorsque cette option est activée, les alarmes visuelle, sonore et vibrante restent en

fonctionnement une fois déclenchées (alarme haute ou alarme basse), et ce tant que la concentration de gaz n'est pas revenue à un niveau inférieur au seuil d'alarme basse et que l'alarme n'a pas été acquittée au moyen de la touche .

- **Mode de sécurité** : Lorsque cette option est activée, le mot **SECURIT** reste affiché sur le détecteur tant que les concentrations de gaz sont normales ou inférieures aux seuils d'alarme.
- **Mode discrétion** : Lorsque cette option est activée, l'alarme sonore, les LED et le rétroéclairage sont désactivés. L'icône  est affichée.
- **Acquittement de l'alarme basse** : Lorsque cette option est activée, l'alarme sonore peut être coupée en cas d'alarme basse. L'alarme vibrante, les LED et l'affichage restent en fonctionnement. Pour les capteurs H₂S, CO et LIE uniquement.
- **Intervalle des historiques (secondes)** : Entrez une valeur (1 à 120 secondes).
- **Forcer l'étalonnage en cas de dépassement de date** : Lorsque cette option est activée, le détecteur demande automatiquement un étalonnage des capteurs dont l'échéance d'étalonnage est dépassée. La requête s'exécute au démarrage. Si les capteurs ne sont pas immédiatement étalonnés, le détecteur s'éteint.

- **Verrouillage de l'étalonnage** : Lorsque cette option est activée, les capteurs peuvent être étalonnés uniquement à l'aide d'un système infrarouge (adaptateur IR Link avec Fleet Manager II ou station de base MicroDock II).
- **Forcer le test fonctionnel en cas de dépassement de date** : Lorsque cette option est activée, le détecteur demande un test fonctionnel des capteurs dont l'échéance de test fonctionnel est dépassée. Si aucun test fonctionnel n'est réalisé avec succès, le détecteur s'éteint.
- **IntelliFlash** : Lorsque cette option est activée, la LED verte clignote afin que l'opérateur puisse avoir une confirmation visuelle permanente du bon fonctionnement de son détecteur.

La fonction IntelliFlash s'arrête automatiquement en cas de batterie faible, d'échec de l'auto-test, d'échec de l'étalonnage, d'échec du test fonctionnel ou d'alarme. Pour savoir comment définir la fréquence de ce signal lumineux(1 à 60 secondes), reportez-vous à l'option Signal sonore de bon fonctionnement et de la fonction IntelliFlash. Par défaut, la fréquence est définie sur 1 seconde et la fonction IntelliFlash est activée.

- **Signal sonore de bon fonctionnement et de la fonction IntelliFlash** : Saisissez une valeur comprise entre 1 et 60 secondes pour définir la fréquence des signaux IntelliFlash et de bon fonctionnement du détecteur. Vous ne pouvez définir cette fréquence que si les options

IntelliFlash et/ou Signal sonore de bon fonctionnement sont activées.

- **Langue** : Sélectionnez la langue d'affichage entre **English** (anglais), **Français**, **Deutsch** (allemand), **Español** (espagnol) et **Português** (portugais).

Charge de la batterie rechargeable

⚠ Avertissement

Seul le fabricant est habilité à remplacer la rechargeable batterie. Le non-respect de cette consigne peut provoquer un incendie et/ou une explosion.

Chargez le détecteur uniquement dans une zone sûre ne renfermant pas de gaz dangereux et dont la température ambiante reste comprise entre 0 à 45 °C (32 à 113 °F).

L'adaptateur du chargeur est spécifique à votre zone géographique. L'utilisation de cet adaptateur dans une autre zone géographique risque d'endommager le chargeur et le détecteur.

Il est fortement déconseillé de procéder à l'étalonnage du détecteur pendant sa recharge ou immédiatement après.

Pour recharger la batterie :

1. Éteignez le détecteur. Branchez l'adaptateur du chargeur sur une prise de courant.

2. Branchez l'adaptateur du chargeur sur l'interface IR du détecteur.

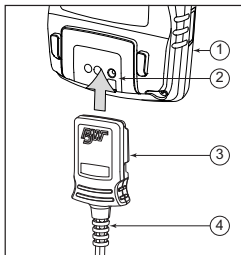

Numéro	Description
1	Détecteur
2	IR et chargeur d'interface
3	Le chargeur adaptateur
4	Câble USB

3. Charger la batterie.
4. Rechargez la batterie après chaque journée d'utilisation.

Entretien

Pour conserver le détecteur en bon état de marche, certaines opérations d'entretien peuvent s'avérer nécessaires :

- Étalonnage, test fonctionnel et inspection du détecteur à intervalles réguliers.
- Tenue d'un carnet de toutes les opérations effectuées (entretien, étalonnages, tests fonctionnels) et des événements d'alarme.
- Nettoyage de l'extérieur de l'appareil à l'aide d'un chiffon doux et humide. N'utilisez pas de solvants, de savon, ni de produits pour lustrer.

Remplacement d'un capteur ou du filtre des capteurs

⚠ Avertissement

Afin d'éviter tout risque de blessure, utilisez uniquement les capteurs spécialement conçus pour le détecteur.

Prenez les précautions nécessaires pour éviter les décharges électrostatiques.

⚠ Mise en garde

Lavez-vous les mains ou portez des gants pour manipuler les composants.

Pour remplacer un capteur ou le filtre des capteurs, reportez-vous au schéma, au tableau et aux procédures qui suivent.

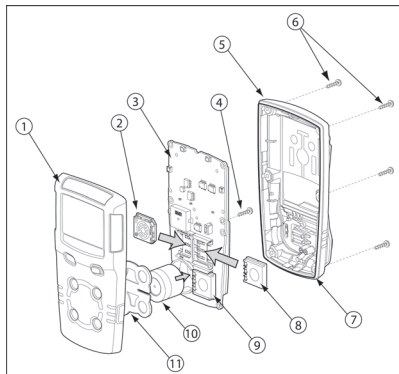

Numéro	Description
1	Coque avant
2	Capteur LIE
3	Carte électronique
4	Vis de la carte électronique (2)
5	Coque arrière
6	Vis mécaniques (6)
7	Joint d'étanchéité
8	Capteur de CO
9	Capteur de H ₂ S
10	Capteur d'O ₂
11	Filtre des capteurs

1. Éteignez le détecteur. Placez-le sur une surface propre face vers le bas.
2. Retirez les 6 vis mécaniques de la coque arrière. Retirez le couvercle arrière en soulevant simultanément les parties supérieure et inférieure afin d'éviter d'endommager les broches de recharge.

Remplacement du filtre des capteurs

1. Notez l'emplacement de la carte électronique pour pouvoir la remettre correctement. Retirez les deux vis de la carte électronique. Retirez la carte électronique délicatement.

⚠ Mise en garde

Veillez à ne pas endommager la batterie.

2. Retirez le filtre des capteurs. Il se peut qu'il soit collé à ceux-ci.
3. Placez le nouveau filtre.

Remarque

Lorsque vous insérez le nouveau filtre, veillez à orienter le joint noir face à la coque avant.

4. Pour savoir comment remonter le détecteur, reportez-vous à la section Réassemblage du détecteur.

Remplacement des capteurs de H₂S, de CO et LIE

1. Notez l'emplacement de la carte électronique pour pouvoir la remettre correctement. Retirez les deux vis de la carte électronique. Retirez la carte électronique délicatement.

⚠ Mise en garde

Veillez à ne pas endommager la batterie.

- a) Si le filtre est collé aux capteurs dans la coque avant, retirez-le et remplacez-le.
2. Sortez les capteurs en les faisant glisser.

Remarque

Les détecteurs configurés pour 1, 2 ou 3 gaz peuvent contenir un capteur factice à l'un des quatre emplacements de capteur.

3. Insérez le ou les nouveaux capteurs.
4. Pour savoir comment remonter le détecteur, reportez-vous à la section Réassemblage du détecteur.

Remplacement du capteur d'oxygène

Remarque

Les détecteurs configurés pour 1, 2 ou 3 gaz peuvent contenir un capteur factice à l'un des quatre emplacements de capteur.

1. Dégagez délicatement la carte électronique circulaire rigide qui se trouve sur le dessus du capteur en la sortant des pieds métalliques de ce dernier. Veillez à ne pas endommager le câble de la carte.

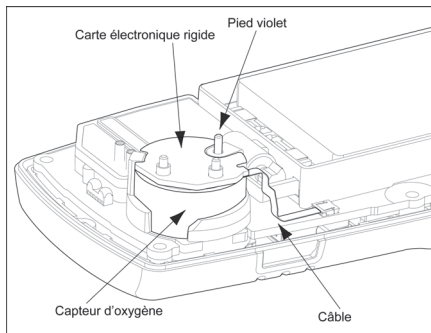

2. Notez l'emplacement de la carte électronique pour pouvoir la remettre correctement. Retirez les deux vis de la carte électronique.

⚠ Mise en garde

Veillez à ne pas endommager la batterie.

3. Soulevez la carte électronique sans la tordre. Le capteur d'oxygène demeure dans la coque avant. Retirez le capteur.
4. Placez le nouveau capteur à la même position, approximativement, que le précédent dans la coque avant. Reposez la carte électronique sur le capteur d'oxygène.
5. Veillez à ce que le pied violet en plastique du capteur soit inséré dans le trou en plastique transparent. Réinstallez délicatement la carte électronique circulaire rigide sur les pieds métalliques du capteur. Veillez à ne pas endommager le câble de la carte.
6. Appuyez pour bloquer la carte électronique sur les pieds métalliques du capteur.
7. Pour savoir comment remonter le détecteur, reportez-vous à la section [Réassemblage du détecteur](#).

Réassemblage du détecteur

- Vérifiez que la carte électronique est correctement insérée et placée comme avant son retrait (capteurs face à la coque avant). Remettez les deux vis de la carte électronique en place.
- Inspectez visuellement la batterie pour vérifier qu'elle n'est pas endommagée.
- Lors du remontage de la coque arrière, vérifiez que les broches de recharge (partie inférieure interne de la coque arrière) sont alignées avec les trous correspondants sur la carte électronique.
- Assemblez les deux coques en les appuyant fermement l'une contre l'autre. Vérifiez qu'elles sont scellées par un fin joint uniforme de 1 mm (1/16 po) sur tout le pourtour du détecteur.
- Introduisez soigneusement les vis lorsque vous les remettez afin de ne pas endommager les filets. Tournez dans la vis dans le sens anti-horaire jusqu'à ce que vous entendiez un déclic, puis commencez à serrer dans le sens horaire.
- Le ou les nouveaux capteurs doivent être étalonnés. Mettez le détecteur en marche, puis étalonnez le ou les nouveaux capteurs en procédant comme décrit à la section Étalonnage.

Remarque

Veillez à ce que le joint à l'intérieur de la coque arrière ① soit correctement inséré entre la batterie et la carte électronique ②. Reportez-vous aux illustrations suivantes

XT Model

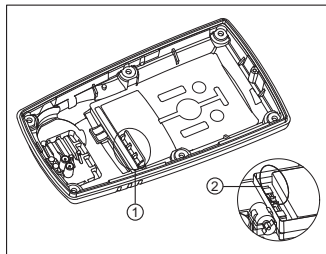

XL Model

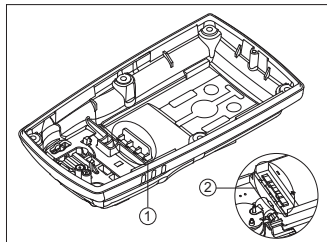

Caractéristiques

Dimensions de l'appareil :

XT: 11,25 x 6,00 x 2,89 cm (4,4 x 2,4 x 1,1 po)

XL: 11,25 x 6,00 x 3,09 cm (4,4 x 2,4 x 1,2 po.)

Poids :

XT: 170 g (6,0 oz)

XL: 190 g (6,7 oz)

Température de fonctionnement : de -20 à +50 °C

(-4 à +122 °F)

La plage +50 à +58 °C est homologuée par CSA International pour le capteur de gaz combustibles avec une précision de ±5 %.

Température de stockage : -40 à +50 °C (-40 à +122 °F)

Humidité de fonctionnement : 0 à 95 % d'humidité relative (sans condensation)

Seuils d'alarme : valeurs différentes selon la zone géographique et le choix de l'utilisateur. Tous les seuils d'alarme s'affichent automatiquement lors de l'auto-test de démarrage.

Plage de détection :

H₂S : de 0 à 100 ppm (incréments de 1 / 0,1 ppm)

CO : de 0 à 500 ppm (incréments de 1 ppm)

O₂ : de 0 à 30 % vol. (incréments de 0,1 % vol.)

Gaz combustibles (LIE) : de 0 à 100 % (incréments de 1 % LIE) ou de 0 à 5,0 % v/v méthane

GasAlertMicroClip

Manuel d'utilisation

Type de capteur :

H₂S, CO, O₂ : cellule électrochimique enfichable unique

Gaz combustibles : filament catalytique enfichable

Principe de mesure de l'O₂ : capteur de concentration contrôlé par capillarité

Types d'alarme : alarme TWA (VME), alarme STEL (VLE), alarme basse, alarme haute, alarme multigaz, alarme de dépassement d'échelle, alarme de batterie faible, bip de bon fonctionnement et alarme d'arrêt automatique

Alarme sonore : 95 dB à 30 cm (1 ft) (100 dB en moyenne) avec avertisseur à impulsion variable

Alarme visuelle : LED rouges

Affichage : affichage alphanumérique à cristaux liquides (LCD)

Rétro-éclairage : activation pendant 5 secondes quand la touche est enfoncée et lors d'une alarme

Auto-test : lancement à la mise en marche du détecteur

Étalonnage : mise à zéro automatique et sensibilité automatique

Capteur d'oxygène : réglage automatique de la sensibilité à la mise en marche du détecteur (option activable/désactivable)

Options utilisateur : message de démarrage, bip de bon fonctionnement, alarmes avec verrouillage, mode d'affichage de sécurité activable/désactivable, mesure de l'oxygène, sélection des mesures du capteur de gaz combustibles,

désactivation de capteur, configuration de la fréquence des étalonnages, étalonnage forcé, verrouillage pour étalonnage, test fonctionnel forcé, configuration de la fréquence des tests fonctionnels, verrouillage pour test fonctionnel, mode discrétion, choix de la langue d'affichage, activation/désactivation de l'étalonnage automatique de l'oxygène, activation/désactivation de la mise à zéro automatique au démarrage, configuration des seuils d'alarme, configuration des concentrations de sensibilité, configuration de la période de référence pour le calcul de la VLE, acquittement de l'alarme basse, fonction IntelliFlash et configuration de la fréquence du signal IntelliFlash

Autonomie de la batterie : batterie au lithium polymère rechargeable disposant d'une autonomie moyenne de 10 heures

Année de fabrication : L'année de fabrication du détecteur est indiquée dans le numéro de série par les deuxième et troisième chiffres suivant la première lettre.

Exemple : KA410-001000 = fabrication en 2010

Piles approuvées :

piles approuvées pour le GasAlertMicroClip XT :
Narada NL 503759

piles approuvées pour le GasAlertMicroClip XL :
Narada NLP883759LT

Batterie rechargeable **Code de température**

Lithium polymère -20 °C ≤ Ta ≤ +50 °C T4

Chargeur de batterie : Adaptateur de charge
GasAlertMicroClip

⚠ Avertissement

Chargez le détecteur uniquement dans une zone sûre ne renfermant pas de gaz dangereux et dont la température ambiante reste comprise entre 0 à 45 °C (32 à 113 °F).

Première charge :

XT: 2 à 3 heures

XL: 5 à 6 heures

Charge normale :

XT: 2 à 3 heures

XL: 5 à 6 heures

Garantie : 2 ans, capteurs inclus

Homologations :

Appareil certifié conforme aux normes américaines et canadiennes par le CSA
CAN/CSA C22.2 n° 157 et C22.2 152

ANS/UL - 913 et ANSI/ISA - 12.13.01 partie 1

CSA classe I, division 1, groupes A, B, C et D

ATEX CE 0539 Ⓢ II 1 G Ex ia IIC T4 Ga

Sira 13ATEX2330

EN 60079-0, EN 60079-11, EN 60079-26

IECEX Ex ia IIC T4 Ga IECEx CSA 05.0015

IEC 60079-0, IEC 60079-11, IEC 60079-26

KTL 12-KB4BO-0053

GasAlertMicroClip

Manuel d'utilisation

Cet appareil a été testé et déclaré conforme aux exigences définies pour les appareils numériques de classe B, conformément à la section 15 des règles de la Federal Communications Commission (FCC) et à la norme de compatibilité électromagnétique (EMI) canadienne ICES-003. Ces réglementations ont pour but d'assurer un certain niveau de protection contre les interférences nuisibles en habitat résidentiel. Cet appareil produit, utilise et émet des ondes radioélectriques. S'il n'est pas installé et utilisé conformément aux instructions dont il fait l'objet, cet appareil est susceptible d'interférer avec les radiocommunications. Cependant, il n'existe aucune garantie de l'absence d'interférences dans une installation donnée. Si cet appareil produit des interférences nuisibles avec les radiocommunications ou la réception des émissions de télévision, ce qui peut être vérifié en éteignant, puis en rallumant l'appareil, l'utilisateur est invité à essayer de remédier à ce problème en mettant en œuvre une ou plusieurs des mesures suivantes :

- Réorienter ou déplacer l'antenne de réception.
- Augmenter la distance entre l'appareil et le récepteur.
- Brancher l'appareil sur une prise reliée à un circuit différent de celui qui alimente le récepteur.
- Consulter le revendeur ou un technicien radio-TV expérimenté pour obtenir une assistance complémentaire.

Wear yellow. Work safe.

50120681-001 FR-B1

Français/French

© BW Technologies 2014. Tous droits réservés.